

# A stadionok közönsége

Fordította: Csillag Márton

## I. A SZURKOLÓK TÖMEGEI: NEM ANGYALOK, DE NEM IS SZÖRNYETEGEK

A lelátókon összesereglett nézőközönségről szóló tanulmányokban és a mindennapi beszédben kétféle leírás ütközik. Az egyik, amely rousseau-i gyökerű és magasztos hangvételű, a tömeget „az együtt-lét legfelsőbb fokaként”<sup>2</sup> ünnepli. A másik, amely rémisztő és ördögi színezetű, a nézőhordát mint „lán-cát letépő fenevadat” (Moscovici, 1985: 13) leplezi le, illetve „disznócsorda”-ként<sup>3</sup> jellemzi. Bármennyire ellentétes is ez a két nézet, mindkettő feltételezi, hogy a tömeg viselkedése sajátos, transzcendens logikával bír: a tömeg érvényteleníti az egyén személyiségét és tudatát, s helyébe „az abszolút egyenlőség állapotát” (Canetti, 1966: 27) helyezi. G. Le Bon és G. Tarde a rémisztő értelmezés szellemében rakta le a „tömegpszichológia” alapjait, amely szerintük és követőik (Freud, Canetti, Moscovici...) szerint elengedhetetlen a modern társadalmak megértéséhez. A francia forradalommal ugyanis eljött a történelem nagy szereplőjévé előlépett „tömegek kora”.

A „tömegek tudományának” alapját három gondolat alkotja:<sup>4</sup>

1. A tömeg nem egyszerűen az egyének összessége, hanem „pszichológiai egység”, amelyben az egyének különbözősége elmosódik, és egyfajta kollektív akarat érvényesül a magánérdekek helyett, az egybeolvadás és az akaratlan utánzás révén. „Mindeni úgy érzi, hogy ellenállhatatlanul csatlakoznia

kell a kollektív meggyőződéshez”; az egyének, akik egyenlővé, névtelenné és egymáshoz hasonlóvá válnak, „már egy testet és lelket alkotnak”.<sup>5</sup>

2. Az általában logikusan cselekvő, racionális, ésszerű egyének a tömegben illogikus, irracionális és ésszerűtlen lényekké változnak, a tudat kihuny, bekövetkezik a pszichikum regressziója, s így előtűnik a kollektív tudattalan „hatalmas mélytengeri hegyei”.<sup>6</sup> „A tömegben kiműveltek és műveletlenek egyaránt képtelenné válnak az értelmes észlelésre” (Le Bon, 1963: 20), és készek agresszív cselekedetekre, ha a dolgok menete nem felel meg akarataiknak.

3. A tömegben feloldódott egyéniségek mintha hipnózis alá kerülnének, s így engedelmeskednek vezetőik javaslatainak és vezényszavainak; a vezető alakja és beszéde egyszerre szolgál mintaként és „a tömeg alapzatát összetartó cementként”. (Moscovici, 1985: 14)

Ebből a nézőpontból a tömegek lényegüknél fogva veszélyesek és a sorsuk mindenképpen tragikus; egy illúzió foglyaként uralkodni látszanak, de soha nem kormányozhatnak, mivel olyan vezetők zászlói alatt vonulnak, akik mindig készek a hatalmat kisajátítani, az alárendeltséget intézményesíteni és az egyformaságot kikényszeríteni. Nem mutatkozott-e már meg elég érzékletesen ez az elidegenedési folyamat a náci, sztálinista vagy maoista totalitarizmusban és – eltérő módon – a média által terjesztett tömegkultúrában? És vajon a szurkolók tömegei nem annak a feloldódásnak *par excellence* megvalósítói-e, amelyben az egyének „kábult állapotban” cselekszenek?

A stadionban összegyűlt „lelancolt tömeg” (Canetti, 1966: 26) valóban pontról pontra meg-



egyezni látszik a Le Bon által megrajzolt portréval: az egyhangú tömeg ugyanazokat a jelszavakat skandálja kórusban vezetőik (a vezérszurkolók) utasítását követve; szavaikat és olykor cselekedeteiket átítatja az erőszak; köztük többé már nem a tudat és a gondolat uralkodik. „A stadionban – vallotta be egy szurkoló – rasszista és szexista vagyok, de ennek semmi köze nincs a mindennapi véleményeimhez vagy cselekedeteimhez.”

Mind a lelátók megfigyelése, mind a szurkolók beszéde arról győzhet meg bennünket, hogy a nézők viselkedése átlépi a mindennapi élet szabályait. Sőt, a tömegben a társadalom által tiltott értékek kifejezése kerül előtérbe, amely létrehozza és felerősíti a közösség érzését. Ez azután a vezetők és média közreműködésével felszabadítja a szavakat és cselekedeteket korlátaik alól. Mindenki – még a legkevésbé vérmes szurkoló is – azt állítja, hogy időlegesen átalakul, amikor a lelátó tetejéről megpillantja a gyepet, a csapatuk színeibe öltözött tömeget, és meghallja a biztató kórus zúgását. De biztos állíthatjuk-e erről a kollektív viselkedésről, hogy nem más, mint a mindennapi rend felforgatása, s hogy a stadion közönsége olyan gerinctelen, névtelen és összeforrott tömeget alkot, amelyben az egyéni tudat feloldódik az együttlét ünnepe örömeiben és az ellenféllel szembeni együttes fellépésben? A részletesebb, résztvevő megfigyelésen alapuló vizsgálódás erősen árnyalja, s néhol megcáfolja a felületes szemlélődés után kialakult képet.

Beszélhetünk-e egységes és arctalan tömegről? A stadion szerkezete sok részre (szektorra) tagozott gyűrű, amelybe beleíródnak a megjeleníthető társadalmi hierarchiák (a központi tribünök szemben a karéjokkal). Ezért a stadion olyan ritka hely a modern korokban, ahol a társadalom egysége mellett a társadalmat alakító elkülönülések is megmutatkoznak. Ezeket a megosztottságokat a szurkolók maguk is érzik. Előfordul, hogy a karéj közönsége, amely öntudatos módon éli meg hovatartozását, lehurrogja a központi tribünök nézőit kényeskedésük és rezerváltságuk miatt, noha ők is ugyanannak a csapatnak szurkolói. „Jean Bouin, te f...” ordítja a marseille-i Velodrome déli karéja, így szólítva meg a magas presztízsű tribünök közönségét, akik eminens viselkedésükkel megtörik a közös lelkesedést. Azok a megállapítások, amelyek a tömegen belüli attitűdök sokféleségéről tudósítanak, szemben állnak azokkal az ítéletekkel, amelyek a tömegek egyöntetű viselkedéséről és az ilyenfajta gyülekezetekben automatikusan működésbe lépő összeolvadásról szólnak. A stadion minden szektora, vagy akár minden pad-

sora – ahogy ezt a későbbiekben kimutatjuk – különálló térbeli egységet alkot, s ebben gyökerezik az összetartozás tudata, mely sokkal inkább kifejezésre jut, mintsem feloldódik a kollektív pezsgésben.

Vajon a skandált jelszavakat a tudattalan ködös erők diktálják? Igaz, hogy a stadionok közönsége számára vesz olyan szimbolikusan megragadható nagy témákat (háború, nemiség, halál), amelyeket a mindennapok eljelentéktelenítenek vagy kiölnek. De a szurkolók nem dőlnek be az általuk skandált rigmusok túlzásainak: néha tréfás kacsintások ellenpontozzák a legocsmányabb szidalmakat. Az egymásra licitáló szitkozódások nem is annyira az elfojtott indulatok felszabadulásának tanúbizonyságai, hanem a meccs végeredményének befolyásolására tett közös erőfeszítések, amelyek minden lehetséges retorikai eszközzel az ellenfél elbizonytalanítására irányulnak.

Vajon a szurkolók, akár mint Dr. Jekyll és Mr. Hyde, két párhuzamos életet élnek, a tiszteletre méltót a városban, az ördögi másikat pedig a stadionban? Ha a kollektív pezsgés valóban kivon is a mindennapi rutinok és szerepek köréből, nem tünteti el azokat teljesen; egy csapat iránti rajongás nem egyszerűen szakítást jelent a köznapi élettel, hanem sok elemében annak meghosszabbítását. A szurkolók élettrajza e folytonosság bizonyítéka: a személyes, családi, szakmai történet és a lelátók militáns életvitele összefonódik. A szurkolók, akik néha túlzottan is ékesszólóak elkötelezettségükben, tudatában vannak eme folyamatosságnak.

Léteznek-e a közönséget manipuláló vezetők? Ha a vezérszurkolók felosztják is maguk között a lelátókat és nagy tekintélyt élvezve vezetik a biztató akciókat, néha őket is kigúnyolja a lelátók közönsége, amely fegyelmezetlen és megosztott figyelmű. A vezetők meccsről meccsre nehezményezik, akár egy őrmester vagy tanító, az engedelmesség meggyengülését, amely igen távol áll a hipnózistól, és bizonytalan háttérrel jelent egy gondosan kitervelt vezetői program megvalósításához.

Röviden: semmi sincs itt, ami hasonlítana egy vad falkára vagy hordára, vagy ami brutálisan kitörőlné a tudatot, a köznapi elkötelezettségeket és hierarchiákat, vagy akár az önmaguktól és másoktól való kritikus távolságtartást. Még az erőszakos kitöréseket is csak másodsorban lehet a pszichikai regresszióval vagy a ragályos pánikkal magyarázni.<sup>7</sup>

Valójában egyszerre két logika mozgatja a szurkolók tömegeit; az egyik újratermeli vagy akár fel is erősíti a mindennapi társadalmi rendet, a másik pedig eltávolodik ettől, miközben átmenetileg a társadalmi

viszonyok új formáit lépteti életbe, és felszabadítja az egyéneket a szokásos normák alól. Másként: nem választja el szakadék a tömegembert a köznapi embertől, inkább egy olyan függőhíd köti össze őket, amely hol egyik, hol másik oldal irányába leng ki, az egyéntől, a csoporttól, a téttől és a körülményektől függően. E két véglet között a szurkolók tömegének helyzete kevert, hibrid, közbülső, a kollektív akarat elfogadása és az egyéni elkötelezettségek világos megértése, a megengedett szavak és cselekedetek tudata és az érzelmek elszabadulása között egyensúlyozva. Ha félreismertjük a stadion közönségének ellentétes jellemzőit, akkor a „tömegpszichológia” és a Frankfurti Iskola mintájára abba a hibába esünk, hogy a tömegekről alkotott képünk karikatúraszerű lesz. A tömeg úgy jelenik meg, mint emberek homogén, tudattalan és kiszámíthatatlan elegye. A valóság azonban ahhoz a leíráshoz áll közelebb, amely egy jól strukturált, a kötelékeiről és megosztottságairól árulkodó tömeget ábrázol, s amelyben még az indulatok is meghatározott korlátok között szabadulnak csak el.

Kikből áll ez a közönség (ezen kívül ezt a kifejezést részesítjük előnyben a tömeggel szemben)?<sup>8</sup> Milyen szempontok szerint tagolódik a közönség ebben a zárt térben, amely karéjokból, félkaréjokból, a kapuk mögötti szektorokból és központi tribünökből építkezik? Mennyiben viselkednek és szerveződnek másként a közönség egyes részei? A padosonként végzett résztvevő megfigyelés és két, a marseille-i Velodrome közönségének körében végzett kérdőíves felmérés<sup>9</sup> eredménye alapján lehetővé válik e különleges társadalmi tér szerkezeti szabályainak megértése.

## 2. KIK IS A NÉZŐK?

A stadionok közönségéről bizton mondhatjuk, hogy „alsóbb néposztályokhoz”, a „munkásosztályhoz tar-

tozó” vagy akár azt, hogy a társadalom „alávetett, alsóbbrendű, kizsákmányolt” rétegéből jön (Brohm, 1993: 35). Ami az ultrákat és más, a karéjokat elfoglaló harcias csoportokat illeti, őket általában félresiklott életű, a lumpenproletariátushoz tartozó és a munkanélküliségnek kiszolgáltatott fiatalokként mutatják be. Az ilyen konvencionális képzetek jóval összetettebb valóságot rejtenek el a szemünk előtt, s ez nemcsak Marseille-ben, Nápolyban és Torinóban van így, de még ott is, ahol a legkevésbé számítanánk rá: az angol stadionokban. Egy újkeletű tanulmány (Malcolm, Walsh, 1993), mely az Aston Villa (Birmingham) és az Arsenal (London) szurkolóiról

### Élet és halál

„*Devi morire!*” (Meg kell halnod!)

(Rituális, a sebesült játékosoknak szóló jelmondat.)

„Nem szeret senki meghalni, még ha csupán szimbolikus halálról van is szó.” (Jeu, 1972: 110)

A háború szenvedést, feszültséget vagy örömmámort kifejező szimbolikájára ráépül az áldozat szimbolikája, amely élet és halál félig drámai, félig parodikus megragadása.

A nagy meccsek alkalmából az ellenséges csapat haláláról szóló gyászjelentéseket készítenek, terjesztenek és kereteznek be. A leggyűlöltebb vagy legveszélyesebb csapatok elleni meccsek alatt a szurkolók az ellenfél színeivel feldíszített koporsókat hordoznak körbe a stadionban. Ha az aktuális ellenfél rossz eredményeket ért el és tartania kell az alacsonyabb szintű bajnokságba való lecsúszástól, akkor közelgő temetését a burleszk stílusában jelzik a szurkolók. Nápolyban a *scudetto* [címer] ünnepe alkalmával a skandált rigmusok a temetési szertartásokat parodizálva idézik: része ennek a sírást kiváltó haláltusa, a halál beálltának kihirdetése, a koporsóba helyezés, az ellenfél (pl. a Juventus, az AC Milan) koporsóját körbehordozó temetési menet.

A stadionban, már a dráma kifejelete közben a jelmondatok és a jelképek jóval brutálisabban fejezik ki a Másik elkerülhetetlen halálának követelését. A marseille-i Ultrák azt skandálják, hogy „Öljétek meg őket! Öljétek meg őket!”, míg a nyilvános megszegyenyítéstől kimerült szurkoló felugrik és az ellenfele által rendszeresen megkerült játékosnak azt üvölti: „Szúrd le!

szól, kimutatta, hogy rendre a közönség fele, illetve kétharmada alkalmazottakból, középosztálybeliekből és szellemi szabadfoglalkozásúakból áll. „Az eredményeink nem mutatnak – öszszegzik tapasztalataikat a cikk szerzői – munkásosztálybeli többséget a közönség összetételében” (Malcolm, Walsh, 1993: 11). Az ultrák is – ahogy azt sejtettük – heterogén közeget alkotnak, nem lehet őket egyetlen tipikus portréval bemutatni; legtöbbször szociológiailag teljesen átlagos hátterű fiatalokról van szó.

Vizsgáljuk meg tüzetesebben az Olympique Marseille (OM) közönségének összetételét. Ha társadalmi-foglalkozási rétegekbe osztjuk őket, akkor azt találjuk, hogy a marseille-i szurkolók nagyjából hú tükörképét nyújtják a város gazdaságilag aktív népségének, néhány ponton jelentős torzítással. A lelátókon nagyjából ugyanolyan arányban találjuk meg a hivatali felsővezetőket, a szellemi szabadfoglalkozásúakat, a vállalatvezetőket, a kisiparosokat, a kereskedőket és a középvezetőket, mint amilyen az arányuk a város lakosságában. Míg a munkások enyhén alul-, addig az alkalmazottak erősen felülreprezentáltak a stadionban, s így ez utóbbi kategória alkotja a stadion meghatározó csoportját. Vagyis a közönség társadalmi rekrutációja igen sokrétű és erősen hangsúlyozza a középrétegek lakosságbeli arányának



növekedését, hasonlóan – hogy csak néhány hasonló vizsgálat eredményére hivatkozunk – Saint-Étienne-hez (Charroin, 1992: 307), Rennes-hez,<sup>10</sup> Lavalhoz,<sup>11</sup> Torinóhoz,<sup>12</sup> Nápolyhoz és Milánóhoz.<sup>13</sup> Tehát éppen ellenkező tendencia rajzolódik ki, mint ami jellemző volt Angliára a viktoriánus korszakot követően. Amikor a futballmeccsek látványosságként először megjelentek, majd egészen az 1880-as évek közepéig, a közönséget főként a középosztálybeliek alkották, amit aztán a szakmunkások domináns szerepe követett.<sup>14</sup> Ebből azt a következtetést kell-e levonnunk, hogy a futballmeccs manapság már nem „populáris” látványosság? Úgy tűnik, nem. Az OM iránti rajongás az egész társadalomban megfigyelhető jelenség, az alkalmazottak és munkások adják a meccsre járó gazdaságilag aktív népesség 55 százalékát – ez az arány megegyezik a városbeli súlyukkal. A lelátókon felülreprezentált alkalmazottak életmódjukban a „fehérgallérosokhoz”, átlagjövedelmüket tekintve pedig a munkásokhoz közelítenek. Végső soron a futballmeccs maradt az a látványosság – legyen szó akár sportról, akár más látványosságról –, amely a legnagyobb arányban vonzza a populáris milióból származó egyéneket, s ez erősen rányomja bélyegét a lelátókon uralkodó hangulatra.

Ha a közönség lakhely szerinti összetételét vizsgáljuk, azt találjuk, hogy az hű másolatát adja a város térbeli szerkezetének: a különböző negyedek demográfiai súlyuknak megfelelő arányban képviseltek a stadionban. Az északi agglomeráció negyedei esetében a megfelelés tökéletes: mind a városban, mind a lelátókon a népesség 30%-át teszik ki lakosai; az elegáns déli negyedek ezzel szemben enyhén felülreprezentáltak a stadionban: míg a marseille-i szurkolók 27,4%-a jön a déli negyedekből, addig a város népességének csak 23,7%-a él ott. Ez az adat is kétségbe vonja azt az elképzelést, hogy a stadionok közönségét kizárólag „populáris rétegek” alkotják.

Még egy közepes szezonban is szélesebb a Velodrome vonzáskörzete, mint a marseille-i agglomeráció, ahol a közönség csupán 60%-a lakik. Húsz százalék az agglomeráció 50 kilométeres körzetében elhelyezkedő ipari zónákban lakik: Gardanne, Aubagne, La Ciotat bányásztelepüléseiből, de még inkább Berretó medencéjéből jönnek, ahol az ötvenes–hatvanas években petrokémiai és vaskohászati gyárak telepedtek meg, számtalan marseille-i munkást magukhoz vonzva. A várost elhagyó és a szomszédos közösségekben letelepedő „száműzöttek” számára az „OM-hez jönni” egyfajta zarándoklatot jelent, visszatérést a gyökerekhez. A közönség rekrutációja azon-

ban nem áll meg a Bouches-du-Rhone megye határainál. Még ha tízből kilenc szurkoló ebben a megyében lakik is, egy nem elhanyagolható kisebbség a Vaucluse, Var, Alpes-de-Haute-Provence megyékből, vagyis az egykori Provence-ból jön.

Így a stadion közönsége nagy vonalakban a város és környezetének foglalkozási és lakóhelyi sokrétűségét jeleníti meg. Két vonásában azonban nagyon is erősen különbözik attól: nemek szerinti összetételében és korstruktúrájában.

A futballmeccs megmaradt – kell ezt még hangsúlyozni? – lényegében a férfiak látványosságának. A francia és olasz stadionokban a nők aránya csak néhol haladja meg a 10%-ot: 7,5% Rennes-ben, 6% Lavalban, 10% Auxerre-ben,<sup>15</sup> 10% Torinóban, 11,2% Milánóban (Dal Lago és Moscati, 1992: 37). Marseilleben 1987-ben ez az arány 14% volt, ami csekély növekedést jelent,<sup>16</sup> s ez minden számítás szerint annak tudható be, hogy B. Tapie hatására a meccs show-elemei megsokszorozódtak (zenei program, óriás kivetítő, tűzijáték a meccs után stb.). Még ha találkozunk is a lelátókon igazi női rajongókkal, igen ritkák a kíséret nélküli nők a stadionban: a nők általában az apjukat, bátyjukat, férjüket, barátjukat kísérik, és ez a társulás, vagy inkább engedékenység, többnyire igencsak rövid életű. A tizenévesek között a legnépszerűbb az ilyen randi: Torinóban a 24 év alatti közönség 18%-át adják a nők (míg a teljes közönségbeli arányuk 10%); a Velodrome-ban a női publikum 50%-a közép- vagy felsőfokú tanulókból áll. Többnyire szándékosan a karéjokon foglalnak helyet társaikkal, hogy részt vegyenek a korosztályuk rítusaiban. Ezzel szemben a felnőtt nők, s különösen a házas asszonyok alig fordulnak elő a stadionban. Csakis a legtehetősebbek jelennek meg a páholyokban, számukra a meccs lényegében társasági eseménynek számít. A későbbi fejezetekben majd részletesebben elemezzük a nemek közötti attitűdbeli különbségek jelentését, valamint a nemek közötti cezúrát, amely ennek a sportnak értelmet ad – sokkal inkább, mint bármi más.

A közönség másik szembetűnő vonása fiatalsága, amely az elmúlt harminc évben különösen felerősödött. Ha megfigyeljük – adatok hiányában – a két világháború között és a hatvanas–hetvenes években a stadionokban készített fényképeket, akkor egyből szembeszökik a felnőtt férfiak túlsúlya, akiket azután elkísértek a gyermekeik is. A közönség megfiatalodása élesen kirajzolódik a statisztikákból: Marseilleben a nézők 83%-a harminckilenc év alatti (szemben az 55%-os városbeli súlyukkal) és 19%-a tizenhét

év alatti (ez igen jelentékeny szám, ha figyelembe vesszük, hogy a kisgyerekek nemigen jönnek a stadionba), 30%-uk tizenhét és huszonöt év közötti, mely ennek az ifjú rajongásnak igen jó jele, lévén, hogy ez a korosztály nem tesz ki többet, mint 11% a megye népességéből. Negyven és ötvenkilenc éves kor között ez a kitartás csökken (ők adják a közönség 14%-át, a város 24%-át), majd hatvan év fölött semmivé foszlik (a közönség 3%-a, a város 20%-a). A más stadionokban gyűjtött adatok is a fiatalok túlsúlyát jelzik – ennek a pontos jelentésbeli szerepét később tárgyaljuk: a harmincöt év alattiak a közönség 68%-át teszik ki Bordeaux-ban (Bournac és Guépéroux, 1987:

160), a tizenhat és harminc közöttiek 42,5%-ot az Aston Villánál (Malcolm és Walsh, 1993: 10), a tizennégy és harmincöt közöttiek Milánóban 54%-ot (Dal lago és Moscati, 1992: 37), végül a huszonöt év alattiak adják a saint-étienne-i Geoffroy-Guichard közönségének 39%-át. Ez utóbbi szám kicsit alacsonyabb, mint a Marseille-ben és máshol megfigyelt arány, ami minden bizonnyal egy régi, a nosztalgia felé hajló munkásváros vonása, ahol a lelátókon jóval idősebb közönséget találunk, mint máshol (Charroin, 1992: 306).

Bármilyenek legyenek is a részletek, még ha minden korosztály képviselteti is magát a stadionban, és a visszafogott női érdeklődés ellenére is (ami a látványosság polgárabb gyökereire utal vissza<sup>17</sup>), a közönség túlnyomó többségét a fiatal férfiak alkotják.

„A magányos szurkoló – írja P. Sansot (1984: 326) – sosem egészen boldog. Bajtársakat próbál találni, és sajnálja, hogy nem lehet az oldalukon.”

A számok azt mutatják, hogy kevés boldogtalan szurkolót találunk a lelátókon, mivel a futballmeccs valóban kitüntetett alkalom a társadalmi kapcsolatok ápolására. A közönség 70%-a csoportban jön a stadionba, legtöbbször (kétharmaduk) barátokkal (általában két-hárommal, ritkábban öt-hattal); ez a tendencia elsősorban a fiatalokra jellemző: a bandá-

val érkezés egyfajta kötelező rítus. A fennmaradó egyharmad kisebb családi csoporttal jön, amely általában egy felnőttből és egy-két gyermekből áll, s összlétszáma csak kivételesen haladja meg a négy főt. Mindez azt jelentené, hogy az egyedül érkező nézők (ők a közönség 30%-át teszik ki) a lelátókon is magányosak maradnak? Leggyakrabban, mint például az egyik interjúalany is, összetalálkoznak a padsorbéli ismerősökkel vagy beszélgetést kezdeményeznek a szomszédos széken ülővel, hiszen itt könnyebb beszélgetésbe elegyedni, mint a kocsmában. Összességében azok, akik távolságtartásba burkolóznak, szótlanok és magányosak maradnak, a közönség elenyésző hányadát jelentik.

Ahhoz, hogy a stadion közönségének társadalmi morfológiáját megragadhassuk, meg kell vizsgálnunk a nézők „nemzeti” vagy „etnikai” hovatartozását is. Ha a válaszadók és szüleik születési helyét vizsgáljuk, akkor az olaszok és spanyolok – akiknek számottevő demográfiai súlya volt a város története során – alig jelennek meg, a többségük a korábbi generációk idejében beolvadt a város és a stadion népességébe. Ezzel szemben két újabb bevándorló hullám tagjai nagy számban képviseltetik magukat: az algériai franciák [*pie-noir*] (a közönség 10,2%-a) és a mindenféle nemzetiségű északnyugat-

afrikaiak [*Maghrébin*] (algériaiak, marokkóiak, tunéziaiak), akik jórészt a hatvanas évek bevándorlási hullámában érkeztek. Ez utóbbi csoport tette ki 1987-ben a közönség 6,6%-át, s ezzel majdnem tökéletesen megegyezik a városbeli demográfiai súlyuk. Míg a negyven év felettiak alig járnak el a stadionba, addig a fiatalok nagy létszámban jelennek meg a lelátókon (a tizenhét év alattiak 7,9%-a arab bevándorló [*beur*]). Ők az északi negyedek nagy lakótelepeiről érkeznek (La Castellane, Les Flamands, La Solidarité, La Buserine, Bellevue, stb.), és többségük az északi karéj hirdetőablái és óriás kivetítőkészlet alatt csoportosulnak (lásd 1. ábra). Az évek során jelenlétük, amely kezdetben igen korláto-

**Törd össze!** A nápolyi Ultrák „*massacro bianconero*”-t [Juventusos mézszárlás] követelnek, míg a Juve vagy a Toro *tifosiai* (szurkoló) egymást azzal húzzák, hogy olyan különféle híres tragédiákat emlegetnek fennhangon (mint Superga vagy Heysel), amelyek az ellenfél klubjának történetében fordulópontot jelentettek. Természetesen a bíró az elsőrendű vádlottja a gyorsított igazságszolgáltatást követelőknek: „Bíró, te szemét, kitoljuk a szemét!”

A stadionok karéjain kifüggesztett jelképek közül minden bizonnyal a halálfej a leggyakoribb. A bírók és klubvezetők mind arra törekednek, hogy eltüntessék ezt az emblémát, ami „megbecsteleníti a futball szellemét”. Mégis, néhány hét elteltével azok elkerülhetetlenül újra feltűnnek. A halálfej mellett Olaszországban időnként megjelenik az ördög álarca, ami a Másikat balszerencséjével fenyegeti, és a kereszt, ami a saját csapatot védi.

Kétségtelen, hogy itt a paródia eszköztárával találjuk magunkat szembe, de bizonyos-e, hogy csak valamiféle játékról van itt szó? Ha így lenne, akkor miért ilyen eltökélt a használatuk? E rémisztő és visszataszító szimbólumok ugyanis nem hiányozhatnak a stadionból. Ezen emblémák rendszeres használata azt jelzi, hogy a szurkolók valóban az ellenfél megsemmisítését várják csapatauktól – természetesen behelyettesítés és mimézis útján. Mindezt néhol a bikaviadalok rigmusainak skandálása kíséri. Az egyik oldal boldogsága elkerülhetetlenül a másik oldal szerencsétlenségéhez van kötve, ugyanakkor felszínre kerül az áldozat logikájának *bizonytalansága*, melyben az áldozatot bemutató és a feláldozandó szerepei nincsenek előre



zott volt, lassan láthatóvá vált a stadion más szektoraiiban is, leginkább a Ganay tribünben, melynek törzsközönsége idősebb alsó- és középosztálybeli-ekből áll. Tehát kirajzolódik egyfajta társadalmi és térbeli mozgás – melynek gyakoriságát más népeségcsoportokban később mutatjuk be –: a város északi negyedéből érkező fiatalok tömegével az északi karéjokban, míg idősebb testvéreik viszonylag nagy számban a Ganay tribünön vannak jelen. Az arab származású fiatalok rendszeres látogatása a Velodrome-ba, viszonylag új fejlemény, a nyolcvanas években erősödött fel, és a Franciaországban született fiatalok demográfiai csúcspontjával esik egybe. A Velodrome látogatását a helyi társadalomba és az állampolgársági keretekbe való integrálódás rítusaként értelmezhetjük; egy olyan szertartásként, amelyen az idősebb, s a szülőföldre történő visszatérés gondolatához szokott nemzedék nem ment át. Míg az arab származású fiatalok körében az azonosulás OM-mel és a várossal igen erős, addig intézményes beilleszkedésük igen gyenge: a fiatal szurkolók társulásainak vezetésében és megmozdulásaiban alig vesznek részt.

### **13. A SZURKOLÓK TÉRBELI MEGOSZLÁSA. AMI A HELYÁRAKON TÚL VAN: A TERRITÓRIUMOK**

Legyenek építve akár az angol hagyomány szerint (vagyis négyszögletesek), akár a latin szerint (az amfiteátrumokhoz hasonlóan oválisak), a lelátók szektorokra osztott struktúrája elősegíti a hierarchikus társadalmi hovatartozások megjelenítését és „színrevitelét”. A vízválasztó minden stadionban az oldalsó tribünök és a karéj (az *end*, *curve*) között húzódik. Az előbbieket fedettek és egyéni székekkel vannak felszerelve, míg az utóbbi ki van téve a napnak, szélnek és esőnek, egyszerű padsorokkal, ahol a szurkolók teste egymásnak támaszkodik, különösen, ha állva biztatják csapatukat. Ugyanakkor a közönség elhelyezkedése a stadionban nem egyszerűen a helyárák függvénye (ami 1987-ben Marseille-ben az egyestől a hetes kategóriáig terjedt, ha nem számítjuk a drága páholy- vagy boxbérleteket), hanem különféle szempontok (kor, foglalkozás, lakóhelyi negyed) összetett kombinációi szerint rendeződik. Még akkor is, ha minden egyes szektor egyfajta különálló hovatartozást szimbolizáló térré válik is. A birtok-

bavétel folyamata világosan kirajzolódik, ha összehasonlítjuk a két, megegyező helyáras karéj vagy tribün közönségének összetételét. Minden nagy stadionban az egyik karéjban (vagy *end-en*) gyülekeznek a legelszántabb és legszervezettebb fiatal szurkolók, mint az Anfield Road felőli Kop-on Liverpoolban, a Boulogne felőli karéjon a párizsi Parc des Princesben, a déli karéjon a marseille-i Velodrome-ban, a *cueva B*-n a nápolyi San Paoló-ban stb. A harciasság szerinti különbségtétel mellett a társadalmi vagy lakóhelyi különbségek is szerepet játszanak: úgy tűnik, Nápolyban a *curva A* közönségét az ipari elővárosokból és a munkásnegyedekből származó fiatalok alkotják, míg a *curva B* közönsége hasonlóan fiatal, de társadalmilag színesebb, köztük jó néhány gimnazista és egyetemista tűnik fel. Olyan helyeken, ahol egy város szurkolói két egyesület csapata között oszlanak meg, mint Torinóban, a két karéj ugyanúgy ezt a szembenállást jeleníti meg, s így mindkét karéj egy-egy különálló kulturális univerzumot szimbolizál.

A területfoglalás ezen formája, az intenzív *topofilia* (erőteljes érzelmi kötődés egy helyhez) minden országban más és más ütemben alakult ki (Angliában a hatvanas években, Olaszországban a hetvenes években, Franciaországban a nyolcvanas években). Szentesítette a fiatalság növekvő autonómiáját, akik saját fellegráikká alakították a karéjokat, amelyeket nemrég még mindenféle korú, munkás származású közönség foglalt el. A stadionban, mely azon kevés helyek egyike, ahol a társadalom látványosságá válik, megmutatkoznak a társadalmat formáló rend és a társadalomban működésben lévő finom változások. Semmiféle szabályzat nem írja elő az egyes nézők helyét. Nem úgy, mint az antik Rómában, ahol Augustus elrendeltette a szenátussal, hogy „az ünnepi lakomákon az első sort a szenátoroknak kell fenntartani”, „a katonáknak a néptől elkülönülve kell elhelyezkedniük”, és a „házas plebejusoknak külön padosorokban kell helyet foglalniuk”.<sup>18</sup> Mindazonáltal a stadionban egyfajta „társadalom” alakul ki saját egyesülési elvekkel és szabályokkal, amelyben a mindennapi hierarchiák a futball világának különleges rendjével vegyülnek.

Ha megvizsgáljuk a közönség térbeli megoszlását Marseille-ben, egy jellemző rögtön kiemelkedik: a város társadalmi geográfiája nagyjából megegyezik a stadionéval, s így a stadion a város élő térképét és kicsinyített modelljét jeleníti meg. Az északi és a déli karéj, valamint a nyugati (Jean Bouin) és a keleti (Ganay) tribün társadalmi összetételüknél fogva különálló térséget alkotnak.

1. ábra: Az északnyugat-afrikai származású szurkolók

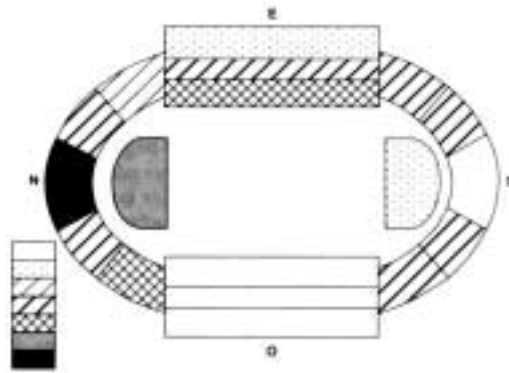

Az 1987. május 22-i OM–Lens meccs során megvalósított felmérés alapján

A színek sötétsége az északnyugat-afrikaiak arányát mutatja

Az északi és a déli karéjok, illetve a keleti és nyugati tribünök összetételének különbsége világosan megmutatkozik. Minimum: 0%, maximum: 19,1%

2. ábra: A közönség lakóhely szerinti megoszlása a stadion egyes szektorai között

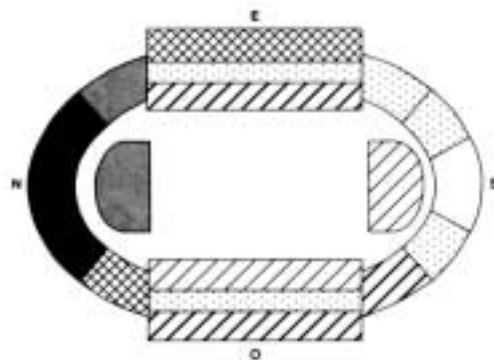

Az északi negyedek lakosainak erőteljes jelenlétét figyelhetjük meg az északi karéjban. A szurkolók életkorának előrehaladásával egyre inkább a stadion keleti fele (a Ganay tribün) felé migrálnak. Minimum: 4,6%; maximum: 35,7%.

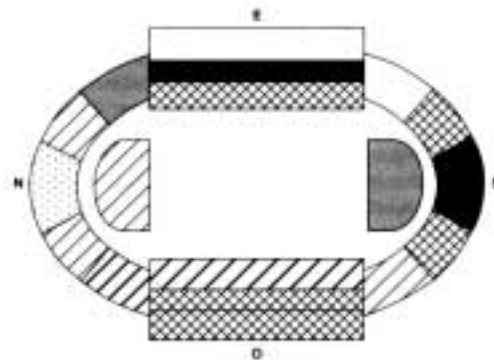

A déli negyedek lakosai a stadion terében sokkal kevésbé koncentráltan helyezkednek el, mind a déli karéjban, mind a központi tribünökön magas arányban találhatók.

Minimum: 7,1%; maximum: 3,5%.

Az 1987. május 22-én megvalósított felmérés alapján



Az első nagy törésvonal a két karéj között húzódik (lásd 2. ábra). Az északiban a város északi negyedeiből (a 13., 14., 15. és 16. kerületekből) érkező közönség csoportosul nagyobb arányban, a déli karéj közönségének nagyobb része a déli negyedekben lakik (a 8., 9. és 10. kerületekben). Vagyis a lelátókon újratermelődik a várost formáló területi és társadalmi megosztottság. Ezt az éles szembenállást (amit hibás lenne praktikus tényezőknek betudni, például annak, hogy az északi agglomerációból érkezők azért veszik útjukat az északi kapuk felé, hogy pár száz méternyi sétát megtakarítsanak maguknak) az utóbbi tíz évben újabb tényezők módosították és tették gazdagabbá. 1985-ben a lakóhelyen kívül a foglalkozás és a kor szerinti összetétel tett éles különbséget a két karéj közönsége között: északon a „kékallérosok” voltak többségben és ugyanakkor a fiatalok igen magas arányt képviseltek (81% tizenöt és harminckilenc év közöttiek voltak), míg délen a valamivel idősebb (csak 55%-uk volt tizenöt és harminckilenc közötti) „fehérgallérosok” voltak többségben. Az északi karéj érzékelhetően hűségesebb és szenvedélyesebb volt, mint a déli: az előbbi közönségének 42%-a minden meccsre kiment, míg az utóbbinak csak 25%-a. 1984-ben az ultrák még az északi karéj egyik részét választották támaszpontnak, itt tömörültek a legfiatalabb és leglelkesebb szurkolók. Az 1986/87-es szezon kezdetén azonban úgy döntöttek, behatolnak a déli karéjba és ott ütik fel tanyájukat. Ezt e térbeli vándorlást adáz viták előzték meg, s néhány ultra szívtempó elválásként élte meg: „Nagyon elszomorított. Én a La Rose negyedből jöttem – ez Marseille egyik észak-keleti negyede – és egészen gyerekkorom óta az északi karéjban ültem. A szezon kezdete óta mintha valami eltört volna.” – így kommentálta a váltást a kemény mag egyik tagja. Többségük azonban kevésbé kötődött a város északi negyedeihez, s az átköltözéssel nagyobb térhez juthattak. Meg kívánták magukat különböztetni a soknemzetiségű és fegyelmetlen ifjaktól, s így újra kiegyensúlyozni a stadion hangulatát. Először a déli karéj tetején táboroztak le, majd a „kommandó” és fiatal szimpatizánsaik hamarosan elfoglalták az egész déli karéjt, az idősebb közönséget így a közép felé tolva. Az 1987-es felvétel jól mutatja ezt a változást: míg a két karéj ugyanolyan fiatalos, a déliben nagyobb arányban találhatóak a tizenhét év alattiak, az északiban pedig a tizenhét és huszonnégy közöttiek. A déli karéj társadalmi és lakóhelyi összetétele minden bizonnyal többszínűvé vált, a közönség továbbra is alapjában véve a déli negyedekből és a középrétegekből rek-

rutálódik: 1987-ben az északi karéj még iskolába járó fiataljainak 47%-a munkás vagy alacsony beosztású alkalmazotti családból származott, a déli karéjban az ilyen háttérűek csupán 20%-ot tettek ki, s a többség (60%) közepes beosztású hivatalnok vagy kereskedő családból jött. Így a két karéj megmaradt erősen elkülönült univerzumoknak, amit a szurkolói egyesületek rivalizálása is jól mutat.

A társadalmi különállást különösen élesen érzékeli a fiatal szurkolók, akik a „saját” karéjukhoz csatlakoznak, míg a másikkal szemben távolságtartást, leereszkedést vagy akár nyílt ellenségeskedést mutatnak. Egy anekdota jól érzékelteti ennek a területi kötődésnek a hőfokát: az 1985/86-os szezon folyamán a hatóságok kiürítették az északi karéj pályához közeli részét (*lavancée*), amely csak néhány méternyire fekszik a gyeptől, mivel ebből az irányból repültek a legkülönbélebb tárgyak a bíró vagy az ellenfél felé. Azt gondolhatnánk, hogy a szektor közönsége nem sokára a déli karéj pályá mögötti részébe vonult át, amely ugyanolyan közel van a gyephez, mint az északi és ugyanolyan könnyedén lehet innét is akciózni. De nem ez történt. A fiatal szurkolók átvonultak az északi karéj felső részébe, ami bár jelentős távolságra van a gyeptől, de saját területük részét alkotta.

A másik nagy választóvonal a két tribün, a Jean Bouin és a Ganay között húzódik. Az első a legmagasabb presztízsű, ahol nagy arányban gyűlnek össze a magas beosztású tisztségviselők, vállalatvezetők, kereskedők, érett korú és divatos déli negyedekben élők. A középső, a hivatalos (más néven elnöki) tribün 224 helyét szigorú hierarchia szerint osztják el a politikai hatalom birtokosai (polgármester, alpolgármesterek...) és vendégei, a sportbeli hatalom birtokosai (a klub vezetésének tagjai, a szövetségek elnökei...) és az ilyen hízelgő társaságra vágyó előkelő szurkolók között. A hivatalos tribün mellett a másik nagyhatalom, a sajtópáholy található, mellettük a boxok, fölöttük pedig a páholyok, melyeket egész évre kibérelnek a különféle vállalatok. Ezeket úgy építették, hogy valamelyest előreugorjanak, s így a stadion minden pontjáról jól láthatók, és mint egy klasszikus színházi épületben, az egész színteret uralják. Itt találhatóak a gazdasági hatalom birtokosai, a vezérigazgatók és a jutalomra méltó alkalmazottaik, valamint a vállalataik által megkörnyékezett kliensek. Jó mércéje a városi iparszerkezet gyengeségének, hogy főként a szolgáltató és elosztó vállalatok (a Crédit Agricole, a Lot sportif, a Giraudy és Erosud hirdetési cégek, a Volvo, Mercedes stb.) azok, amelyek igen drágán bérlik (az 1989/90-es szezonban 240–380 ezer frankért) az ügy-



félkapcsolatok építésének kis – legfeljebb tizenöt vendég befogadására alkalmas – tereit. Az ipari vállalatok (Ricard, les Oeufs du Mas d'Auge, L'union des Brasseries...) kevésbé képviseltetik magukat. A ilyenfajta tüntető stadionbeli jelenléttől (a páholyok korlátját a cég cimere fedi) ezek a cégek ismertséget és promóciót remélnek („Egy páholy az OM-nél, annyit jelent, hogy Dél-Franciaország legelső médiumánál hirdethetnek egy éven át”)<sup>19</sup> a klub pedig, a jelentős bevételeken felül, tartós kapcsolatot remél a regionális gazdasági körökkel. Ezek a törekvések néhol megbotlanak a versengés és a történelem esetlegeségein, amelyek nem egészen alkalmasak egy vállalat folyamatos promóciójára.

A páholyok protokollja és elrendezése az ott helyet foglalók privilegizált helyzetének – majdhogynem karikatúraszerű – jelei: külön parkoló, privát lift a tömeg elkerülésére, védelem fegyveres őrökkel, vendégváró hostessek, étkeztetés egy főszakács segítségével, telefonnal és videóval felszerelt helyiségek. E páholyok jelenléte, melyeket 1986/87-ben építettek B. Tapie kezdeményezésére városi hitelek segítségével, még inkább hangsúlyozza a stadion társadalmi és térbeli megosztottságát és így a város általános képét is.

A többi tribün közönségében alig akad valaki, aki kedvelné a Jean Bouin nézőit, s gyakran szólják meg őket lelkesedésük hiánya miatt, s affektálónak, „kevésbé marseille-inek”, „éles hangsúlyokkal beszélőnek” tartják őket (vagyis párizsi akcentusúnak, ami Marseille-ben az egyik legsúlyosabb sértésnek számít). „Nem értenek a focinhoz”, teszik hozzá, s ezt a kijelentést valamelyest igazolják a felmérés adatai, mivel a Jean Bouin páholyainak és boxainak közönsége futballozott a legkevésbé.

A kontraszt a szemközti tribünnel (Ganay) minden tekintetben igen éles. „Ganay, azok az igaziak” – mondják a körültekintő szurkolás kedvelői. Valóban inycen közönség ül itt, igényesek és minden megmozdulást kommentálnak, így itt folyamatos moraj követi a meccs kifejtését. Az itt szurkolók 70%-a focizott

valaha klubban (szemben a stadionbeli átlagos 50%-os aránnyal). A társadalmi rekrutáció szempontjából a Ganay maradt „Marseille lelke”: itt találunk a legnagyobb arányban kisiparosokat, kiskereskedőket, kisvállalkozókat, közepes beosztású hivatalnokokat, valamint szakképzett munkásokat, a kétkezi munka arisztokratáit, akik legtöbbször a marseille-i kikötői iparban dolgoznak. Itt a közönség idősebb, mint a stadion többi részén: a negyvenöt és ötvenkilenc év közöttiek nagy létszámban jelennek meg ellenzós sapkáikban, ami Marseille-ben az érett kor szimbóluma a kereskedők, iparosok és szakmunkások között.

A tribün mellett az északi félkaréj a Ganay előszobájának tűnik: a közönség itt ugyanolyan hűséges (ebben a két szektorban a nézők 85%-a állítja magáról, hogy minden meccsen ott van, szemben a stadionbeli 60%-os átlaggal), szintén szakértő, de jelentősen fiatalabb és a munkások aránya is magasabb. Közülük, úgy tűnik, az érettebb korúak és az üzleti életben sikeresebbek jutnak fel a Ganay tribünjeire.

A szurkoló élettörténetének minden nagyobb állomása egyben a tér betöltésének egy újabb módjával jár. Egy északi negyedből származó fiatalember ennek megfelelően „karrierjét” az északi karéj hirdetőablái alatt kezdte; völegény korában a Ganay északi félkaré-

kiosztva. Miért is keresnek egy „ismeretlen áldozatot” a szertartáshoz? Semmiféle szövegmagyarázó hagyomány nem segíti a megértést. Ha tüzesebben megfigyeljük a győzelem után kibukkanó örömmámort, amikor a szurkolók egyetértése újra teljes, szemben a meccset megelőző feszültséggel és vitákkal, megérhetjük R. Girard (1972) és V. Turner (1990) tételait, amelyek szerint a szimbolikus gyilkolási aktus a *communitas*,<sup>1</sup> vagyis az „egyszerre megtörtént, és egyben az idő menetén kívüli pillanat” érzetének előfeltétele. Ebben megerősítést nyer egy olyan társadalmi kapcsolat, amely megszabadít a stadionon belüli mindennapi hierarchiák és rivalizálások tudatától. A feszültség, a neheztelés, az ellenségeskedés egy szemvillanásnyira felfüggesztődik a „liminalitás”<sup>2</sup> pillanatában. Ugyanakkor az alábukás a „*communitas* megifjító tengerében” megőrzí<sup>3</sup> a világ rendjét és a világ lezaratlanságának jeleként „a vesztes, a további versengés reményében, visszakapja életét” (Jeu, 1972: 110).

1. *Communitas*-on V. Turner olyan állapotot ért, amely a fennálló társadalmi renddel szemben áll, és amelyet az emberek közötti viszonyok struktúrálnak. Ebben az állapotban a rítusokon keresztül az emberek oly módon kapcsolódnak a társadalomhoz, ami a fennálló társadalmi szabályoknak nincs alávetve, s melyek nélkül nem lenne lehetséges az együttélés.

2. A liminalitáson V. Turner azon egyének állapotát érti, akik egy rítus folyamán már nem a mindennapi hierarchiáknak vannak alávetve, hanem egy „antistruktúrába” tagozódnak be.

3. D. Dayan (1990) nyomán a rítusokat beavatási rítusokra – melyek megerősítik a világ rendjét – és átváltoztató rítusokra – melyek egy metamorfózist vezetnek be – oszthatjuk.

ján ült; házasemberként, immár mint kisiparos, végre megvetette lábát a tribünön. Egy másik szurkoló, példának okáért P. mester, ezzel szimmetrikus útvonalat követett a stadion másik felében; polgári család szülőteként először a déli karéjban nézte a meccset, azután számos előlépés után a Jean Bouin lelátóinak első sorába érkezett. Ezek a leggyakoribb pályavonalak, amelyek a származástól és az életkorok ritmusától függően vagy északról kelet felé, vagy délről nyugat felé vezetnek. Az összetett biográfiai útvonalak, melyek egymás után következő előrelépésekből állnak, ennél váratlanabb vonalakat is magukba foglalnak: északról kelet felé, azután – a legfőbb elismerés jeleként – nyugat felé, mintha a stadion gyűrűje az életciklus megjelenítője lenne.



A nagyobb térbeli egységek, ahol megmutatkoznak és ahonnan kiolvashatók a társadalmi státus-, kor- és lakóhelybeli különbségek, kisebb egységekre bomlanak. Ezek elrendezését hol a társadalmi kötelek, hol a szurkolói csoportok hierarchiája határozza meg. A tribünökön és a félkaréjokon legtöbbször a stadionon kívül szerveződő hálók (baráti, lakóhelyi vagy szakmabeli) szerint épülnek fel a csoportosulások: összejönnek az azonos bárba járók, a munkahelyi kollégák, az olyan vállalatok alkalmazottai, amelyek vezetősége a helyeket az egész évre kibérelték. A Ganay tribünön több tucat dokkmunkás ugyanabban a padosorban találkozik minden meccsen, a másik oldalon a Jean Bouin tribün északi félkaréjában a marignane-i repülőipari vállalat 150 alkalmazottja gyűlik össze; másutt, a Ganay északi félkaréjában pedig az Első Betegbiztosítási Társaság körülbelül száz alkalmazottját találjuk. Más helyeken a Shell vegyipari gyárának (Berre), bankok, kórházak, bevásárlóközpontok dolgozói csoportosulnak. Ezek a csoportok néhol a származás alapján szerveződnek: ennek megfelelően a város különböző negyedeiben lakó francia-algériaiak gyakran a Ganay bizonyos padosoraiban találkoznak. Mielőtt az 1986/87 szezonban a stadiont felújították volna, egy csoportjuk, akik a Bouche-du-Rhone megye négy sarkából jöttek, kis territóriumot alakítottak ki maguknak a déli karéjban, a pályát szegélyező vasrácsok melletti padosorokat foglalták el, s csak miután közösen elfogyasztottak egy adag hazai fűszeres kolbászkát [*merguez*], kezdtek el a meccsel is foglalkozni.

## Jegyzetek

1. Christian Bromberger (Alain Hayot és Jean-Marc Mariottini közreműködésével): *Le Match de football*. Ethnologie d'une passion partisane a Marseille, Naples et Turin. Éditions de la Maison des sciences de l'homme, Paris, 1995.
2. Ez M. Serres kifejezése (idézi A. Ehrenberg, 1986: 52), aki szembeállítja és kritizálja a szurkolók tömegeinek anyagi és ördögi vízióját.
3. Burke-nél szó szerint: „a disznó tömeg”.
4. Lásd S. Moscovici (1985), aki nagyszerű körképet fest G. Le Bon és követői munkájáról.
5. M. Mauss (1973: 126), aki szerint – G. Le Bonnal ellentétben – ez az egyesülés nem a tudat kialakásával, hanem azok közeledésével jár.
6. Ez G. Le Bon kifejezése (1911: 36).
7. Lásd Bromberger, (1995: 242. és 264).
8. Ezzel a megkülönböztetéssel kapcsolatban lásd J. O'Connor (1993: 104), aki egy korábbi cikkünk angol fordításának (C. Bromberger, A. Hayot, J.–M. Mariottini, 1987) bevezetőjében helyesen jegyzi meg, hogy a „közönség” úgy viszonyul a „tömeg”-hez, mint a tudat a tudatalathoz, a szervezett csoport a nyájhoz, az egész társadalom viselkedése egy réteg viselkedéséhez.
9. A felmérés részletes ismertetését lásd Bromberger, (1995: 167).
10. Lásd J.-C. Trottell (1992: 9–12). A kutatást az 1985/86-os szezonban végezték.
11. A V. Bignon, J.-P. Goron és L. Lesage által vezetett kutatás adatai szerint, idézi J.-C. Trottell (1992: 10).

A karéjokban helyet foglaló fiatalok térbeli eloszlása nem csupán a sporton kívüli vonzalmak alapján alakul ki, hanem – hasonlóan Olaszországhoz – a szurkolói csoportok közötti hierarchia alapján. A csoportok elrendeződése a pálya szélétől a felső padosorig a csoport relatív jelentőségével fordított. Az „ultra kommandó” hányattatásai a déli szektorban jól illusztrálják ezt a térbeli versengési folyamatot. Az 1991/92-es szezonig a kemény mag a karéj közepén helyezkedett el, két oldalról a Fanatikusok és a Déli Győztesek nevű, újabb keletű csoportok fogták közre őket. Fölöttük, valamelyest marginális helyen csoportosultak a „felnöttek” (a huszonöt év feletti), a régi gárda, a *vecchie guardie* mintájára, akik az olasz stadionokban ehhez hasonló szélső helyen ülnek. A Fanatikusok és különösen a Győztesek lassanként autonómmá váltak s gyarapodtak. A csoportok közötti szakítások egyben a tércsoportok egymást követő és bizonytalan kimenetű újrafelosztásában nyilvánultak meg: így az ultrák a félkaréjok felé mozdultak el, hogy elkülönüljenek a rivális csoportoktól stb.

Röviden: míg 1987-ben a szurkolók térbeli eloszlása, ideértve a karéjok közönségét is, a sporton kívüli szempontokon alapult, addig ma már a különböző szurkoló csoportok nyílt erőviszonyai szerint szerveződnek. Ez az olaszországihoz hasonló fejlemény egyben annak is jele, hogy kialakult egy, a foci köré szerveződő (ellen?)társadalom, mely saját törvényekkel rendelkezik és a köznapi hierarchiáktól fokozatosan eltávolodik.

12. a torinói Juventus klub által végzett 1985-ben kutatás adatai azt mutatják, hogy a *Stadio comunale* gazdaságilag aktív közönségének 69%-a „független” dolgozó volt (vagyis vállalatvezető, kisiparos, hivatalnok, alkalmazott) és 31%-a volt „függő helyzetű” dolgozó (pontosabban: munkás). A város lakosságának 52,5%-át adja az első, míg 47,5%-át adja a második kategória.
13. Lásd Bromberger, (1995) 47. oldal, 15. lábjegyzet.
14. Lásd Mason (1981: 150, 167) és Bromberger, (1995: 173–176).
15. Az adatokkal kapcsolatban lásd J.-C. Trottell (1992: 6).
16. Az első felmérés (1985), melyet a csoportok „vezetői” körében folytattunk, azt mutatatta, hogy a közönség 96%-a férfiakból áll. A második felmérés, mely már a teljes csoportokra kiterjedt, jelentékenyen módosított a fenti eredményt: a közönség 86,3% volt férfi. Ez a szám amellett, hogy a korábbi adatot korrigálja, egyben a női jelenlét csekély erősödését is mutatja (míg 1985-ben a „vezetők” 96%-a, addig 1987-ben 92,8%-uk volt férfi).
17. Angliában, az 1880-as években, még a futball és a meccs mint látványosság népszerűvé válása előtt, „*the fair sex were present in every part of the ground*” („a szebbik nem tagjai mindenütt megtalálhatóak voltak a pálya körül.” Mason, 1981: 152–153).
18. Suetonius, *Augustus*, XLIV, 1–5.
19. Az OM egyik hirdetési kiadványa.

## Irodalom

Brohm, J.-M. 1993. Les meutes sportives. Critique de la domination. Paris, L'Harmattan

Bromberger, C. 1995. "Formes et sens de la passion partisane chez les Ultras du football", in: H. Ripoll et P. Therme (éd.) Recherches actuelles en psychologie du sport: théorie et application. Paris, PUF.

Hayot A. et J.-M. Mariottini 1987. "Allez l'OM ! Forza Juve! La passion pour le football à Marseille et à Turin", Terrain, 8, av.: 8–41.

Canetti, E. 1986 (rééd.) Masse et puissance. Paris, Gallimard.

Charroin, P. 1992. "Il pubblico del Geoffroy-Guichard di Saint-Étienne", in: P. Lanfranchi (éd.), Il calcio e il suo pubblico. Naples, Edizioni Scientifiche Italiane: 301–312.

Dal Lago, A. 1990. Descrizione di una battaglia. I rituali del calcio. Bologne, Il Mulino.

et R. Moscati. 1992. Regalateci un sogno. Miti e realtà del tifo calcistico in Italia. Milan, Bompiani

Dayan, D. 1990. "Présentation du pape en voyageur. Télévision, expérience rituelle, dramaturgie politique", Terrain 15, oct. : 13–28.

Freud, S. 1965 (rééd.) Moïse et le monothéisme. Paris, Gallimard ("Idées").

Girard, R. 1972. La violence et le sacré. Paris, Gasset.

Jeu, B. 1972. Le sport, la mort, la violence. Essai sur le sport, ses archétypes et sa modernité. Paris, Éditions universitaires.

Le Bon, G. 1963 (rééd.). La psychologie des foules. Paris, PUF.

Malcom, D. et L. Walsh. 1993. "A survey of Arsenal and Aston Villa fans", in: Le public des stades en Europe (documents de séance), Institut universitaire européen: 1–33.

Mason, T. 1980. Association Football and English society, 1863–1915. Brighton, Harvester Press.

Moscati, R. 1988. "La violenza negli stadi e i giovani", in: Giovani e violenza (Direzione Generale dei Servizi Civili del Ministero dell'Interno éd.). Rome, Edizioni TER: 212–240

Moscovici, S. 1985 (rééd.). L'Age de foules. Paris, Éditions Complexe.

Sansot, P. 1984. "Une sociologie de émotions sportives", Cahiers internationaux de sociologie, LXXVII: 323–338.

Tarde, G. 1989 (rééd.). L'opinion et la foule. Paris, PUF.

Trotel, J.-C. s.d. Public du stade rennais, qui es tu? Rennes, UEREPS, Université de Rennes 2.

Turner, V.-W. 1990. Le phénomène rituel. Structure et contre-structure. Paris, PUF.

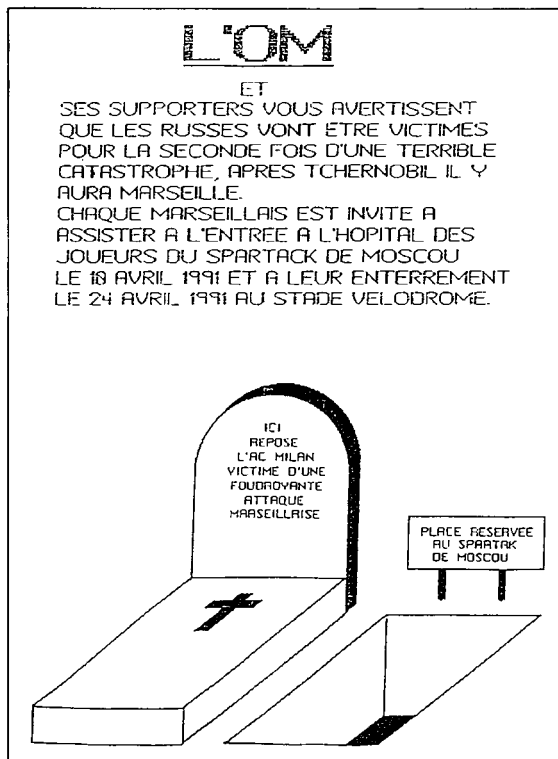

1/a. kép Az ellenséges csapat halálát hirdető gyászjelentés, az OM—Spartak Moszkva BEK középdöntőbeli meccs alkalmából. (A gyászjelentésen ez áll: „Az OM és szurkolói értesítik önöket, hogy az oroszokat másodszor is szörnyű katasztrófa fogja érni, Csernobil után Marseille következik. Minden marseille-it meghívunk 1991. április 10-re a Spartak Moszkva játékosainak kórházba kísérésének alkalmából és 1991. április 24-re a Velodrome stadionba a temetés alkalmából.” A sírkövön: „Itt nyugszik az AC Milan, akik a szörnyű marseille-i támadás áldozataként estek.” A táblán: „A Spartak Moszkva számára fenntartott hely.”)

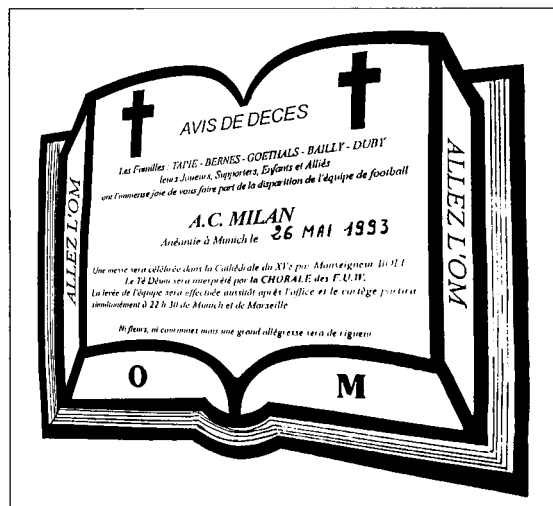

1/b. kép Gyászjelentés az OM—AC MILAN BEK döntőbeli meccs alkalmából. A következő olvasható benne: „GYÁSZÉRTESÍTŐ A Tapie-Bernes-Goethals-Bailly-Duby család és játékosai, szurkolói, valamint gyermekeik és szövetségeseik nagyon örülnek, hogy meghívhatják önöket a AC MILAN csapatának elhantolására, melyet 1993. május 26-án semmisítenek meg Münchenben. A XIV. kerületi katedrálisban Boli eminenciás úr cerebrálja a gyászmisét. Az F.U.W. kórus adja elő a Te Deum-ot. A csapat holttestét közvetlenül a ceremónia után szállítják el és a gyászmenet egyszerre indul 22:30-kor Münchenben és Marseille-ben. Sem virágokat, sem koszorúkat nem kell hozni, ellenben kötelező lesz a jökedv.”)

